

PS751 Document Camera

Benutzerhandbuch - Deutsch

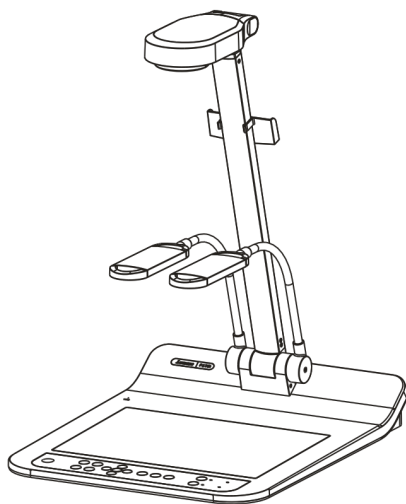

[Wichtig]

Zum Download der aktuellsten Version der Schnellstartanleitung, von mehrsprachigen Bedienungsanleitungen, Software oder Treibern, besuchen Sie bitte die Lumens™ Webseite unter <http://www.Mylumens.com/goto.htm>

Inhaltsverzeichnis

Copyright-Informationen	3
Kapitel 1 Sicherheitsanweisungen	4
Vorsichtsmaßnahmen	5
FCC-Warnung	5
EN55022 (CE-Strahlung) Warnung.....	5
Kapitel 2 Paketinhalt	6
Kapitel 3 Produktübersicht	7
3.1 Relative Bedienposition.....	7
Kapitel 4 Installation und Anschlüsse.....	8
4.1 Systemübersicht.....	8
4.2 Installation und Einrichtung	9
4.3 Anschluss an einen Projektor oder Monitor	9
4.4 Anschluss an einen Computer und Benutzung der Lumens™ Software oder eines Interaktiven Whiteboards (IWB)	9
4.5 Anschluss an ein HDTV Gerät	10
4.6 Anschluss an einen Computer oder DVD	10
4.7 Gleichzeitiger Anschluss an einen Computer, Projektor und Monitor.....	11
4.8 Anschluss an Audioeingang und Ausgang	11
4.9 Anschluss an einen Computer mit RS232	12
4.10 Anschluss an einen Fernseher.....	12
4.11 Software Installation	13
Kapitel 5 Beginn der Benutzung.....	14
Kapitel 6 Bedienfeld/Fernbedienung und Einstellungsmenü	16
6.1 Funktionen des Bedienfelds und der Fernbedienung	16
6.2 Einstellungsmenü	18
Kapitel 7 Beschreibung der Hauptfunktionen	24
7.1 Ich möchte das Bild automatisch auf die optimalen Helligkeits- und Fokuswerte einstellen.....	24
7.2 Ich möchte die Bildquelle wechseln	24
7.3 Ich möchte die Bildquelle von VGA OUT 2 einstellen	24

7.4	Ich möchte den Bildmodus wechseln	24
7.5	Ich möchte Text schärfer und Fotos farbiger anzeigen lassen.....	24
7.6	Ich möchte Bilder vergrößern/verkleinern	25
7.7	Ich möchte den Manueller Fokus benutzen	25
7.8	Ich möchte die Helligkeit einstellen	25
7.9	Ich möchte die Lampe an/ausschalten.....	25
7.10	Ich möchte Bilder einfrieren.....	26
7.11	Ich möchte das Bild drehen.....	26
7.12	Ich möchte Bilder erfassen.....	26
7.13	Ich möchte Bilder aufnehmen.....	27
7.14	Ich möchte erfasste/aufgenommene Bilder anzeigen	28
7.15	Ich möchte die erfassten/aufgenommenen Bilder speichern	29
7.16	Ich möchte die Lautstärke einstellen	29
7.17	Ich möchte die gespeicherten Bilder automatisch löschen lassen, wenn das Gerät ausgeschaltet wird (Auto Erase).....	29
7.18	Ich möchte einen Teil des Livebildes vergrößern (PAN)	29
7.19	Ich möchte die Maskier- und Scheinwerferfunktion verwenden.....	30
7.20	Ich möchte die Diaschau abspielen (Diaschau)	31
7.21	Ich möchte Bilder vergleichen (Livebilder mit gespeicherten Bilddateien vergleichen (PIP)).....	32
7.22	Ich möchte das Bildrauschen reduzieren (Projektortyp)	32
7.23	Ich möchte das Einschaltbild ändern	33
7.24	Ich möchten eine USB Disk verwenden	34
7.25	Ich möchte die Werkeinstellungen wiederherstellen (Werkseinstellung).....	34
7.26	Computerfunktionen	34
Kapitel 8 Anschluss an ein Mikroskop.....		37
Kapitel 9 Zusammenklappen des Geräts.....		39
Kapitel 10 DIP schalter einstellungen		40
10.1	Anschluss an einen Projektor oder Monitor	40
10.2	Anschluss an einen Fernseher/DVD-Player.....	41
Kapitel 11 Fehlerbehebung		42
Anhang 1		45

Copyright-Informationen

Copyrights © Lumens Digital Optics Inc. Alle Rechte vorbehalten.

Lumens ist eine Marke, die derzeit für die Lumens Digital Optics Inc. eingetragen wird.

Das Kopieren, Reproduzieren oder Übertragen dieser Datei ist ohne eine Lizenz der Lumens Digital Optics Inc. nur zur Datensicherung nach dem Kauf dieses Produkts zulässig.

Um das Produkt weiterhin verbessern zu können, behält sich die Lumens Digital Optics Inc. das Recht vor, Produktspezifikationen ohne Vorankündigung zu ändern. Die in dieser Datei enthaltenen Informationen können ohne Vorankündigung geändert werden.

Um vollständig zu erklären oder zu beschreiben wie dieses Produkt benutzt werden soll, könnte diese Anleitung auf Namen anderer Produkte oder Unternehmen Bezug nehmen, dies jedoch ohne die Absicht einer Rechtsverletzung.

Haftungsausschlussklärung: Lumens Digital Optics Inc. übernimmt weder die Haftung für technische oder redaktionelle Fehler oder Auslassungen, noch kann es für nebensächliche oder durch die Verbreitung dieser Datei, sowie Verwendung oder Bedienung dieses Produkts, resultierende Schäden verantwortlich gemacht werden.

Kapitel 1 Sicherheitsanweisungen

Folgen Sie diesen Sicherheitsanweisungen, wenn Sie den Document Camera installieren und benutzen:

1. Stellen Sie den Document Camera nicht in einer gekippten Position auf.
2. Stellen Sie den Document Camera nicht auf wackeligen Wagen, Ständern oder Tischen.
3. Verwenden Sie den Document Camera nicht in der Nähe von Wasser oder Wärmequellen.
4. Benutzen Sie nur empfohlenes Zubehör.
5. Benutzen Sie die auf dem Document Camera angegebene Art der Stromquelle. Falls Sie nicht sicher sind, welche Art von Stromquelle verfügbar ist, wenden Sie sich an Ihren Händler oder das örtliche Elektrizitätsunternehmen, um Hilfe zu erhalten.
6. Stellen Sie den Document Camera an einen Ort, an dem er leicht vom Stromnetz getrennt werden kann.
7. Beachten Sie beim Umgang mit dem Stecker die folgenden Sicherheitshinweise. Bei Nichtbeachtung besteht Funken- und Brandgefahr.
 - Stellen Sie sicher, dass der Stecker staubfrei ist.
 - Stellen Sie sicher, dass der Stecker fest in die Steckdose gesteckt ist.
8. Achten Sie darauf, dass die Wandsteckdosen, Verlängerungskabel und Steckerleisten nicht überlastet werden, da anderenfalls Stromschlag- und Brandgefahr besteht.
9. Verlegen Sie das Kabel des Document Camera nicht an einer Stelle, an der jemand darüber laufen kann, da das Kabel oder der Stecker dadurch beschädigt werden können.
10. Trennen Sie den Document Camera vor dem Reinigen vom Stromnetz. Verwenden Sie zum Reinigen ein feuchtes Tuch. Verwenden Sie keine Reinigungsflüssigkeiten oder -sprays.
11. Blockieren Sie keine Lüftungsschlitze oder Öffnungen des Document Camera Gehäuses. Sie sorgen für eine ausreichende Belüftung und bewahren den Document Camera vor Überhitzung. Legen Sie den Document Camera nicht auf ein Sofa, eine Decke oder auf andere weiche Oberflächen oder in eine Vertiefung, es sei denn, dass eine ausreichende Belüftung gewährleistet ist.
12. Stecken Sie keine Fremdkörper durch die Öffnungen des Gehäuses in das Gerät. Achten Sie darauf, dass keine Flüssigkeiten in den Document Camera gelangen.
13. Benutzen Sie das Produkt nur so, wie es ausdrücklich in diesem Benutzerhandbuch beschrieben wird. Beim Öffnen oder Entfernen des Gehäuses werden Bereiche mit gefährlichen elektrischen Spannungen und anderen Gefahren freigelegt. Lassen Sie alle Reparaturen von lizenzierten Fachleuten ausführen.
14. Trennen Sie die Document Camera bei Gewitter und wenn sie längere Zeit nicht verwendet wird vom Stromnetz. Stellen Sie die Document Camera und die Fernbedienung nicht auf vibrierende Geräte oder auf aufgewärmte Gegenstände, wie z.B. einem Auto usw.
15. Trennen Sie den Document Camera in den folgenden Situationen vom Stromnetz und lassen Sie Reparaturen von lizenzierten Fachleuten ausführen:
 - Wenn der Stecker oder das Kabel beschädigt oder ausgefranst ist.
 - Wenn eine Flüssigkeit in den Document Camera eingedrungen ist, oder er Regen oder Wasser ausgesetzt war.





<Hinweis> Die Verwendung eines falschen Batterietyps in der Fernbedienung kann zu Schäden führen. Befolgen Sie die lokalen Vorschriften hinsichtlich der Entsorgung von gebrauchten Batterien.

■ Vorsichtsmaßnahmen

Warnung: Das Gerät darf nicht Regen oder Feuchtigkeit ausgesetzt werden. Anderenfalls besteht Brand- oder Stromschlaggefahr.

Dieser Document Camera hat einen Netzstecker mit 3 Leitern. Dies ist eine Sicherheitsfunktion mit der sichergestellt werden soll, dass der Stecker in die geeignete Steckdose passt. Versuchen Sie nicht, diese Sicherheitsfunktion zu umgehen.

Wenn der Document Camera über einen längeren Zeitraum nicht benutzt wird, sollte er vom Stromnetz getrennt werden.

	<table border="1"><tr><td>Hinweis</td></tr><tr><td>Stromschlaggefahr</td></tr></table>	Hinweis	Stromschlaggefahr	
Hinweis				
Stromschlaggefahr				
Achtung: Um das Risiko eines Elektroschocks zu verringern, entfernen Sie nicht die Abdeckung. Im Inneren befinden sich keine vom Benutzer zu wartende Teile. Lassen Sie Reparaturen von lizenzierten Fachleuten durchführen.				
	Dieses Symbol zeigt an, dass das Risiko eines Elektroschocks durch gefährliche Spannung im Inneren dieses Geräts besteht.		Dieses Symbol zeigt an, dass das dem Gerät beiliegenden Benutzerhandbuch wichtige Bedienungs- und Wartungshinweise enthält.	

■ FCC-Warnung

Diese Document Camera wurde getestet und entspricht den Grenzwerten für Computergeräte der Klasse A, entsprechend Artikel 15-J der FCC-Bestimmungen. Diese Grenzwerte wurden festgelegt, um weitgehenden Schutz gegen schädliche Interferenzen zu gewährleisten, die bei einer Installation in einer kommerziellen Umgebung auftreten können.

■ EN55022 (CE-Strahlung) Warnung

Dieses Produkt ist für die Verwendung in den Bereichen Wirtschaft, Industrie und Ausbildung vorgesehen. Eine Verwendung in Wohnumgebungen ist nicht vorgesehen.

Dieses ist ein Produkt der Klasse A. In einer Wohnumgebung können Störungen beim Radio- oder Fernsehempfang verursacht werden. In diesem Fall ist der Benutzer angehalten, entsprechende Maßnahmen zu ergreifen. Typische Verwendungsorte sind Konferenzräume, Empfangsräume und Hallen.

Kapitel 2 Paketinhalt

PS751

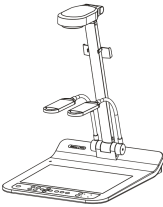

Kurzanleitung

(Zum Download dieser Anleitung in anderen Sprachen, besuchen Sie bitte die Lumens Webseite)



4-seitigesfaltblatt



Fernbedienung



Fernbedienungshalter

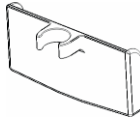

Netzteil

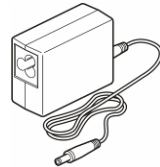

Stromkabel

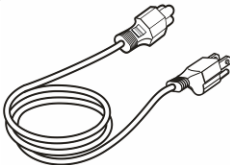

Aussehen kann je nach Land/Region variieren

USB kabel

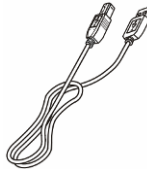

VGA kabel



Audiokabel



C-Video Kabel



Mikroskopadapter

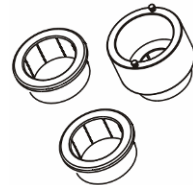

Kapitel 3 Produktübersicht

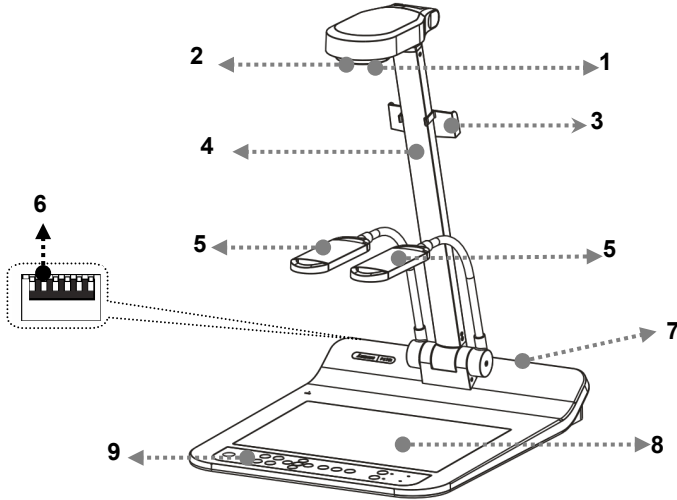

- | | |
|--------------------------------|-------------------------------|
| 1. Linse | 2. Fernbedienungssensor |
| 3. Fernbedienungshalter | 4. Kameraarm |
| 5. Zusatzleuchte und Lampenarm | 6. DIP schalter einstellungen |
| 7. Eingabe-/Ausgabanschluss | 8. Beleuchtung |
| 9. Bedienfeld | |

3.1 Relative Bedienposition

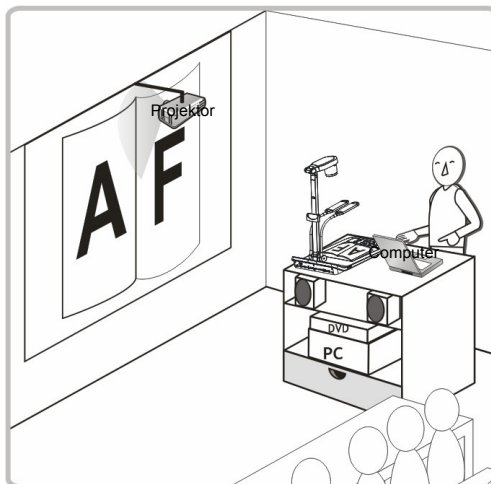

Kapitel 4 Installation und Anschlüsse

4.1 Systemübersicht

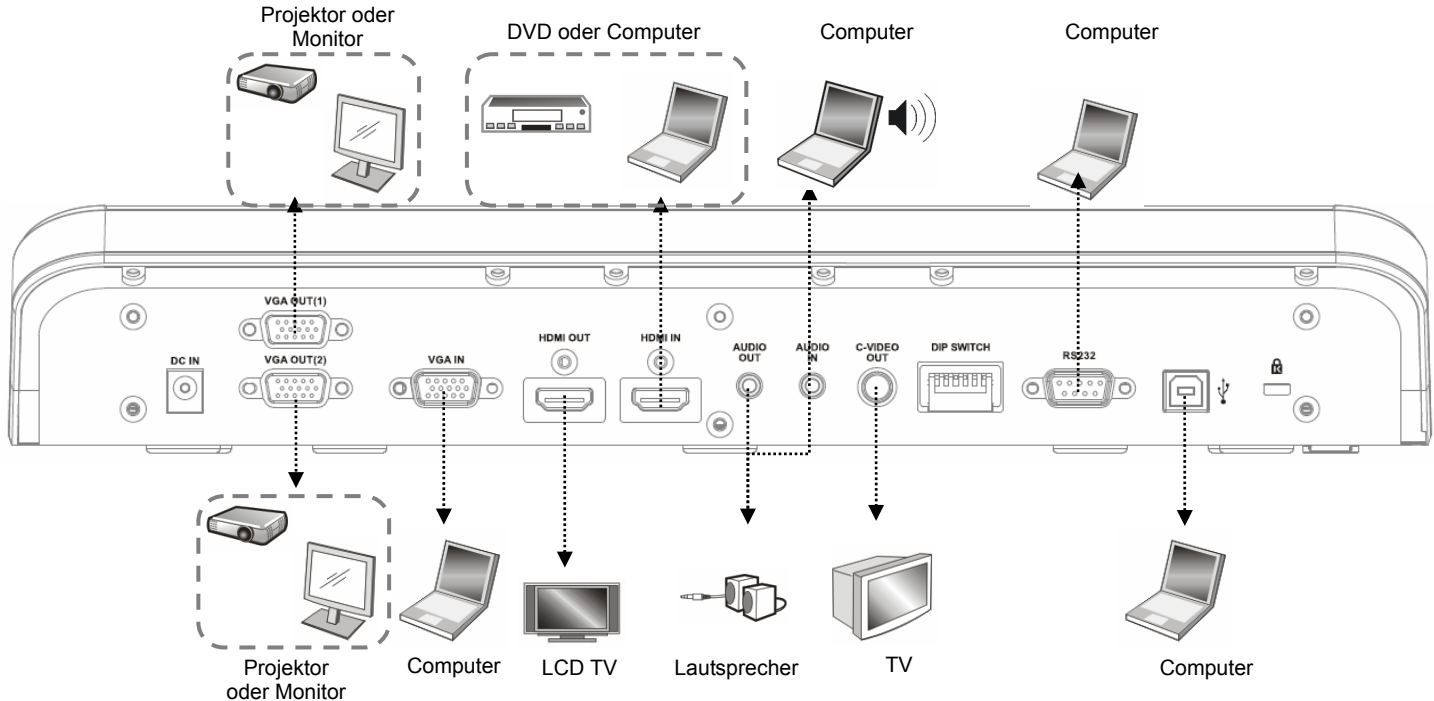

4.2 Installation und Einrichtung

1. Bitte stellen Sie zuerst die DIP Schalter Einstellungen ein. Lesen Sie dazu [Kapitel 10 DIP schalter einstellungen](#).

4.3 Anschluss an einen Projektor oder Monitor

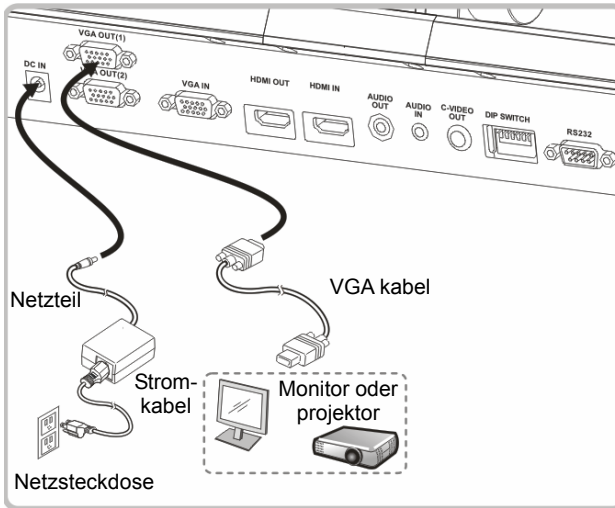

4.4 Anschluss an einen Computer und Benutzung der Lumens™ Software oder eines Interaktiven Whiteboards (IWB)

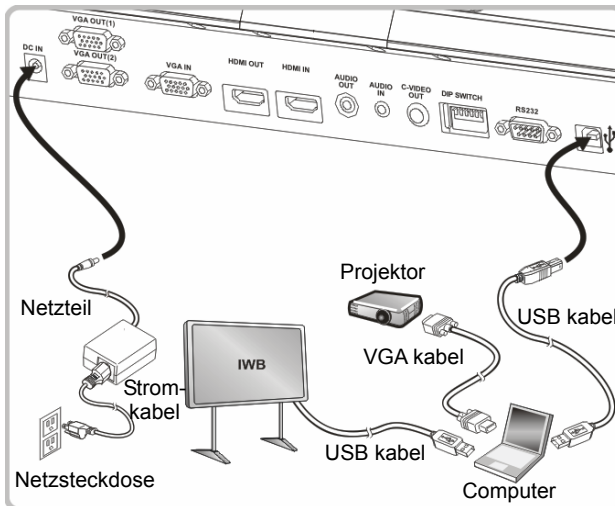

- Der Treiber und die Software können von der Lumens Webseite heruntergeladen werden.

4.5 Anschluss an ein HDTV Gerät

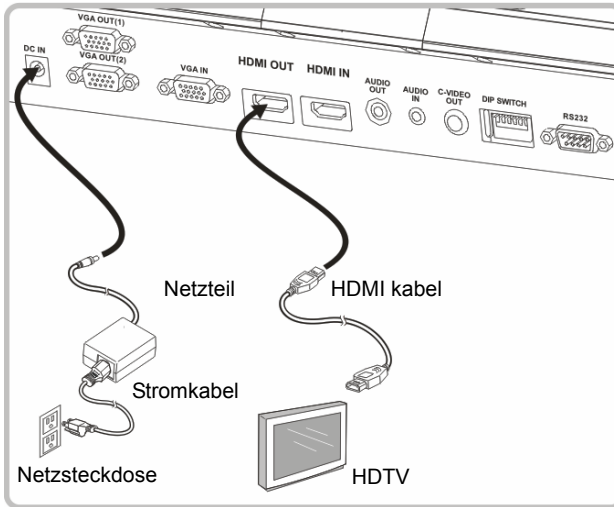

4.6 Anschluss an einen Computer oder DVD

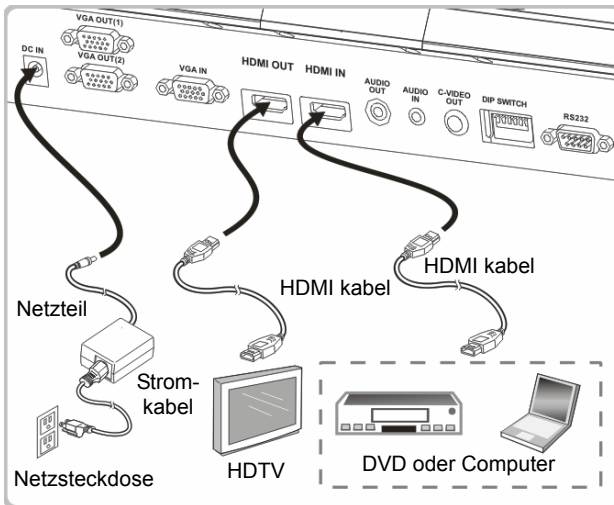

4.7 Gleichzeitiger Anschluss an einen Computer, Projektor und Monitor

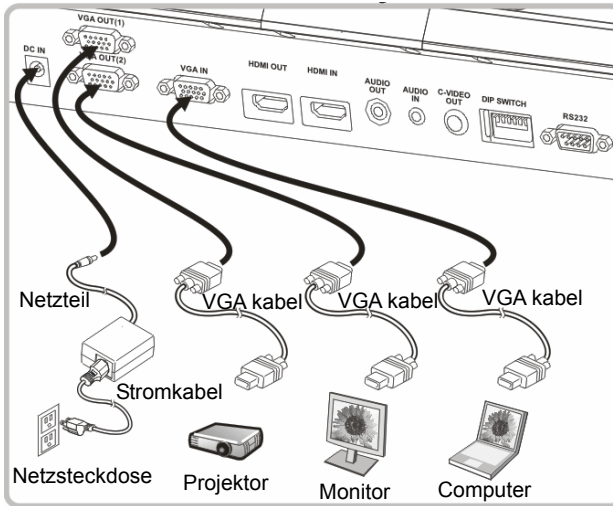

- Drücken Sie die [SOURCE] Taste, um die Bildquelle zu ändern.
- Für die VGA 1 Einstellung lesen Sie bitte [7.2 Ich möchte die Bildquellen wechseln.](#)
- Für die VGA 2 Einstellung lesen Sie bitte [7.3 Ich möchte die Bildquelle von VGA OUT2 einstellen.](#)

4.8 Anschluss an Audioeingang und Ausgang

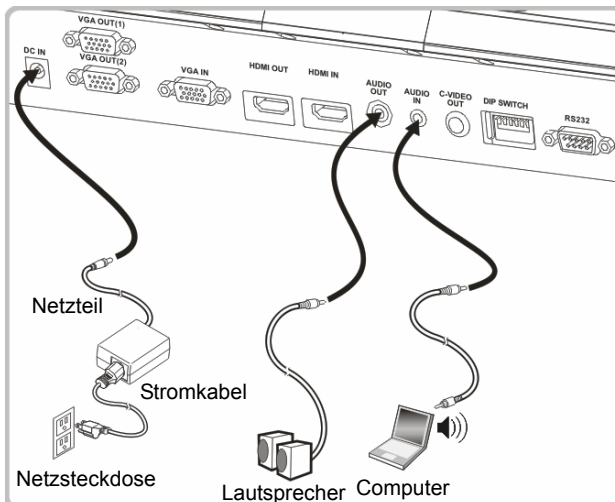

4.9 Anschluss an einen Computer mit RS232

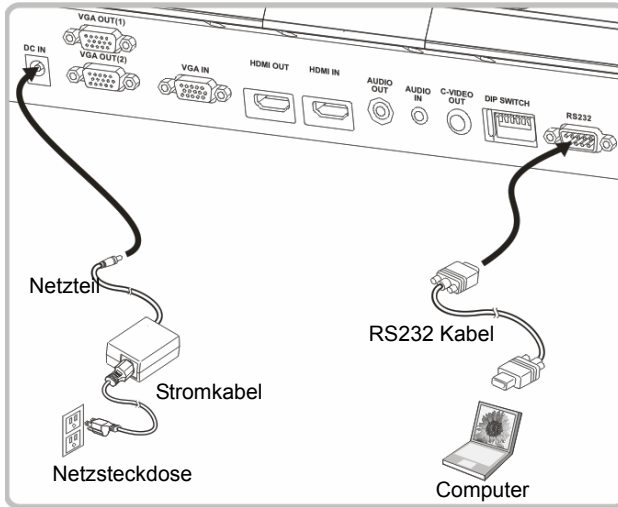

- Nach dem Anschluss des RS232 Kabels können Sie RS232 Befehle zur Steuerung des PS751 verwenden.

4.10 Anschluss an einen Fernseher

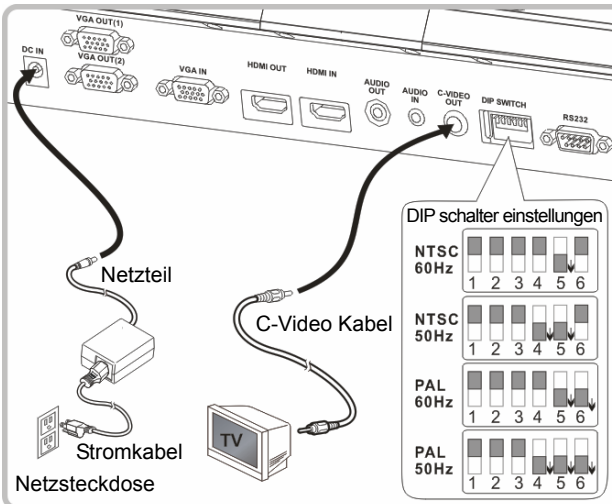

- NTSC: USA, Kanada, Mexiko, Panama, Chile, Japan, Taiwan, Korea und Philippinen.
- PAL: Alle oben nicht aufgeführten Länder/Regionen

<Hinweis> Sie sollten das Stromkabel abtrennen und wieder

anschließen und das Gerät anschließend neu starten, damit die DIP Schaltereinstellungen in Kraft treten. Sobald C-VIDEO aktiviert ist, wird VGA OUT nicht mehr unterstützt.

<Hinweis> Im C-Video Ausgangsmodus kann nur das Livebild angezeigt werden.

4.11 Software Installation

Mit der auf dem Computer installierten Software können Sie:

- Den PS751 bedienen.
- Fotos aufnehmen und speichern.
- Das Bild beschriften, wichtige Einzelheiten hervorheben und es speichern.
- Unterstützt die Vollbildfunktion.

<Hinweis> Für Installationsschritte und Softwarebedienung, lesen Sie bitte das [Benutzerhandbuch der Podium View™ Software](#).

Kapitel 5 Beginn der Benutzung

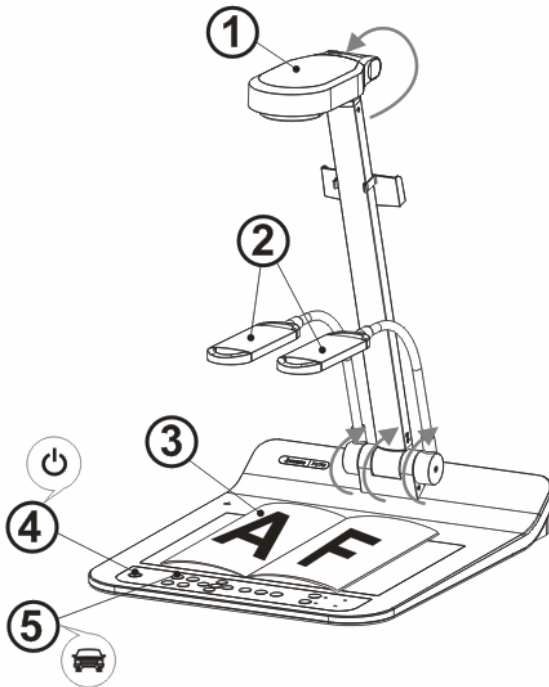

<Hinweis>: Bitte passen Sie das Gerät auf die entsprechende lokale Frequenz von 50/60 Hz an. Informationen über die gegenwärtig verwendete Frequenz erhalten Sie im Handbuch [\(Anhang 1\)](#).

1. Ziehen Sie die Kamera und den Kameraarm nach oben. Die Kamera sollte auf die Mitte des Presenters gerichtet sein.
2. Ziehen Sie den Lampenarm nach oben in eine passende Position.
3. Legen Sie ein anzuzeigendes Objekt unter die Kamera.
4. Drücken Sie [POWER] ⏻ auf der **Fernbedienung** oder dem **Bedienfeld**, um das Gerät einzuschalten.
5. Drücken Sie die [AUTO TUNE] **AUTO** Taste auf dem **Bedienfeld**, um das Bild zu optimieren. Sie können nun präsentieren.
6. Drücken Sie jedes Mal auf die [AUTO TUNE] **AUTO** Taste der **Fernbedienung** oder dem **Bedienfeld** zum nochmaligen Fokussieren des Objektivs, wenn der Kamerakopf bewegt wurde.

<Hinweis>: Sie können den Kamerakopf ein wenig justieren, um die Mitte der Dokumente zu zentrieren, wenn der Fixpunkt des Objektivs erreicht wurde.





- Bei Verwendung der Fernbedienung, richten Sie die Fernbedienung auf den Empfänger am PS751 und drücken Sie auf die Einschalttaste.
- Sobald die PS751 eingeschaltet ist, blinkt die LED Anzeige auf dem Bedienfeld einige Male und bleibt dann beleuchtet. Wenden Sie sich an Ihren Händler, wenn die LED Anzeige nicht aufleuchtet.

Kapitel 6 Bedienfeld/Fernbedienung und Einstellungs Menü

6.1 Funktionen des Bedienfelds und der Fernbedienung

<Hinweis> Die unten aufgeführten Funktionen sind alphabetisch angeordnet.

Bezeichnung	Funktionsbeschreibung	Gerät
	Schaltet den Document Camera ein oder aus.	Fernbedienung/ Bedienfeld
	Nach oben, unten, links oder rechts bewegen, um eine Funktion auszuwählen.	Fernbedienung/ Bedienfeld
AUTO TUNE 	Automatische Einstellung des Bildes für optimale Helligkeits- und Fokusswerte.	Fernbedienung/ Bedienfeld
BRT+/- 	Einstellung der Bildhelligkeit.	Fernbedienung/ Bedienfeld
CAPTURE /DEL 	Bilder aufnehmen und auf der USB Disk (Priorität) oder dem internen Speicher ablegen, während Livebilder angezeigt werden. Dateien von der USB Disk (Priorität) oder dem internen Speicher löschen, während gespeicherte Dateien gelesen werden (im Wiedergabemodus).	Fernbedienung/ Bedienfeld
ENTER 	Aktivieren/Aufrufen von Funktionen.	Fernbedienung/ Bedienfeld
FREEZE 	Friert das aktuelle Bild kurzfristig auf dem Bildschirm ein. Zum Fortfahren erneut drücken.	Fernbedienung/ Bedienfeld
LAMP 	Lampmodus Umschalter.	Fernbedienung/ Bedienfeld
MASK 	Masken-/Scheinwerfer-Modus aktivieren	Fernbedienung
MENU 	Aktivieren/Beenden des Einstellungs menüs.	Fernbedienung/ Bedienfeld

PAN 	Partiellen Vergrößerungsmodus aktivieren/deaktivieren.	Fernbedienung
PIP 	Bildvergleich (zum Vergleich von Live-Bildern mit gespeicherten Bildern).	Fernbedienung
PLAYBACK 	Auf der USB Disk (Priorität) oder dem internen Speicher abgelegte Dateien lesen.	Fernbedienung/ Bedienfeld
RECORD 	Aufnahme von bewegten Bildern. Drücken Sie [Record], um Bilder auf die USB disk aufzunehmen. Drücken Sie [Record] erneut, um die Aufnahme zu beenden.	Fernbedienung/ Bedienfeld
ROTATE 	Bildschirmdrehung 0°/180°/Drehen/Spiegel	Fernbedienung
SOURCE 1 	Wechsel zwischen verschiedenen Bildquellen von VGA OUT (1) und HDMI OUT : 1. Livebilder (Standard). 2. VGA IN/HDMI IN.	Fernbedienung/ Bedienfeld
SOURCE 2 	Wechsel zwischen verschiedenen Bildquellen von VGA OUT (2) . VGA Out (VGA OUT (1))/VGA IN	Bedienfeld
ZOOM +/- 	Vergrößern oder verkleinern des Bildes.	Fernbedienung/ Bedienfeld

6.2 Einstellungsmenü

6.2.1 Hauptmenü

<Hinweis> Drücken Sie auf die Taste **[MENU]** der **Fernbedienung** oder des **Bedienfeldes**, um das Einstellungsmenü anzuzeigen.



	Auto Tune Automatische Einstellung des Bildes für optimale Helligkeits- und Fokuswerte.		Diaschau Anzeige der auf der USB Disk (Priorität) oder im internen Speicher abgelegten Fotos oder Videos im Dia-Modus.
	KAMERASCHWENK Partiellen Vergrößerungsmodus aktivieren/deaktivieren.		Manueller Fokus Manueller Fokus.
	LAMPE Lampmodus Umschalter.		Drehen Bildschirmdrehung 0°/180°/Drehen/Spiegel
	PIP Bildvergleich (zum Vergleich von Live-Bildern mit gespeicherten Bildern).		Einstellungen Verschiedene Funktionen einstellen.
	Helligkeit Einstellung der Bildhelligkeit.		Foto/Text Foto/Text/Grau Modus auswählen.
	Maske Maskiermodus aktivieren.		Zoom Vergrößern oder verkleinern des Bildes.
	Modus Auswahl des bildmodus.		Scheinwerfer Scheinwerfermodus aktivieren.

6.2.2 Einstellungsmenü

1. Ebene Hauptmenü	2. Ebene Untermenü	3. Ebene Einstellwerte	Funktionsbeschreibung
Bildaufnahme (Capture)	Erfassungsmodus (Capture Mode)	<u>Einzelaufn./Zeitraffer/ Aufnahme/Aus</u>	Benutzen Sie die linken und rechten Pfeiltasten, um den Erfassungsmodus auszuwählen.
	Aufnahmezeit (Capture Time)	1. 1 Std 2. 2 Std 3. 4 Std 4. 8 Std 5. 24 Std 6. 48 Std 7. 72 Std	Benutzen Sie die linken und rechten Pfeiltasten, um die Erfassungszeit auszuwählen. <Hinweis> Dies wird nur aktiviert, wenn der Erfassungsmodus auf Zeitraffer eingestellt ist
	Intervallaufnahme (Capture Interval)	1. 3 Sek 2. 5 Sek 3. 10 Sek 4. 30 Sek 5. 1 Min 6. 2 Min 7. 5 Min	Benutzen Sie die linken und rechten Pfeiltasten, um das Erfassungsintervall auszuwählen. <Hinweis> Dies wird nur aktiviert, wenn der Erfassungsmodus auf Zeitraffer eingestellt ist
	Bildqualität (Image Quality)	1. Hoch 2. Mittel 3. Niedrig	Benutzen Sie die linken und rechten Pfeiltasten, um die Bildqualität für erfasste Bilder und Videos festzulegen.
Speich. (Storage)	Diaschau (Slide Show)	<u>Eingabe</u>	Anzeige der auf der USB Disk (Priorität) oder im internen Speicher abgelegten Fotos oder Videos im Dia-Modus.
	Verzögerung (Delay)	1. 0.5 Sek 2. 1 Sek 3. 3 Sek 4. 5 Sek 5. 10 Sek 6. manuell	Benutzen Sie die linken und rechten Pfeiltasten, um die Verzögerungszeit auszuwählen. Wählen Sie den manuellen Modus, um die Bilder manuell zu wechseln.
	Kopie zu USB-Disk (Copy To USB Disk)	<u>Eingabe</u>	Benutzen Sie die linken und rechten Tasten zur Auswahl und drücken Sie anschließend auf [ENTER], um das Kopieren von Dateien vom internen Speicher auf das USB-Laufwerk zu bestätigen.
	Alle löschen (Delete All)	Ja/ <u>Nein</u>	Verwenden Sie die linken und rechten Pfeiltasten zur Auswahl und drücken Sie auf [ENTER] zum Bestätigen der Löschung aller Bilder von der USB Disk (Priorität) oder dem internen Speicher.
	Format (Format)	Ja/ <u>Nein</u>	Wählen Sie mit den linken und rechten Pfeiltasten eine Option aus, und drücken Sie dann auf [ENTER], um die USB Disk (Priorität) oder den internen Speicher zu formatieren.

Steuer. (Control)	Auto Exposure (Auto Exposure)	An/Aus	Unabhängig von den äußeren Bedingungen wird das Gerät die Helligkeit auf optimale Werte einstellen. Benutzen Sie die linken und rechten Pfeiltasten zur Auswahl.
	Autom. Weißabgleich (Auto White Balance)	Eingabe	Unabhängig vom äußeren Licht oder Farbe wird das Gerät die Farbe auf optimale Werte einstellen. Drücken Sie [ENTER] zum Ausführen.
	Audiolautst. (Audio Volume)	0 ~ A ~ Max	Benutzen Sie die linken und rechten Pfeiltasten, um die Lautstärke einzustellen.
	Projektortyp (Projector Type)	DLP/ LCD	Benutzen Sie die linken und rechten Pfeiltasten, um den Projektortyp einzustellen und Bildrauschen zu reduzieren.
	Digitaler Zoom (Digital Zoom)	An/ Aus	Schalten Sie den digitaler zoom mit den linken und rechten Pfeiltasten ein/aus.
Erweit. (Advanced)	Sprache (Language)	1. English 2. 繁體中文 3. 简体中文 4. Deutsch 5. Français 6. Español 7. Русский 8. Nederlands 9. Suomi 10. Polski 11. Italiano 12. Português 13. Svenska 14. dansk 15. ČESKY 16. العربية 17. 日本語 18. 한국의 19. ελληνικά	English Traditionelles Chinesisch Vereinfachtes Chinesisch Deutsch Französisch Spanisch Russisch Niederländisch Finnisch Polnisch Italienisch Portugiesisch Schwedisch Dänisch Tschechisch Arabisch Japanisch Koreanisch Griechisch Benutzen Sie die linken und rechten Pfeiltasten in der Sprachoption, um die bevorzugte Sprache auszuwählen.
		Sperrn (Lock Down)	An/ Aus
	Auto Erase (Auto Erase)	An/ Aus	Benutzen Sie die linken und rechten Pfeiltasten, um die automatische Löschfunktion ein/auszuschalten. Wenn [On] ausgewählt ist, werden die gespeicherten Bilder beim Ausschalten des Systems automatisch gelöscht.

	Voreinstellung (Preset Load)	Ja/ <u>Nein</u>	Lesen des Wertes des aktuellen Bildmodus. Benutzen Sie die linken und rechten Pfeiltasten zur Auswahl und bestätigen dann durch Drücken von [ENTER].
	Speichern (Preset Save)	Ja/ <u>Nein</u>	Speichern des Wertes des aktuellen Bildmodus. Benutzen Sie die linken und rechten Pfeiltasten zur Auswahl und bestätigen dann durch Drücken von [ENTER].
	Startbildeinstell. (Splash Screen Settings)	<u>Eingabe</u>	Startbild Einstellungsfenster öffnen.
	Werkseinstellung (Factory Reset)	Ja/ <u>Nein</u>	Benutzen Sie die linke und rechte Pfeiltaste zur Auswahl und bestätigen Sie dann durch Drücken von [ENTER], um die Werkseinstellungen wiederherzustellen.
	Firmware Version (Firmware Version)	nicht verfügbar	FW-Version anzeigen.

6.2.3 Maskiermodus Einstellungsmenü

2. Ebene Hauptmenüs	3. Ebene Untermenü	4. Ebene Einstellwerte	Funktionsbeschreibung
Maskiermodus (MASK Mode)	Live (Live)	<u>Eingabe</u>	Drücken Sie [ENTER], um zum Livebild zurückzukehren.
	Transparent (Transparency)	0~ <u>2</u> ~3	Benutzen Sie die linken und rechten Pfeiltasten, um die Transparenz der Maske einzustellen.
	Schritt (Step)	Gross/ <u>Mittel</u> /Klein	Benutzen Sie die linken und rechten Pfeiltasten zur Auswahl der Stufe der Maske.
	V Grösse (V Size)	0 ~ <u>A</u> ~ Max	Benutzen Sie die linken und rechten Pfeiltasten zur Auswahl der vertikalen Höhe der Maske.
	H Grösse (H Size)	0 ~ <u>A</u> ~ Max	Benutzen Sie die linken und rechten Pfeiltaste zur Auswahl der horizontalen Länge der Maske.
	Ende (Exit)	<u>Eingabe</u>	Drücken Sie auf [ENTER], um Ihre Auswahl zu bestätigen und das Maskenmodus Einstellungsmenü zu beenden.

6.2.4 Scheinwerfermodus Einstellungsmenü

2. Ebene Hauptmenü	3. Ebene Untermenü	4. Ebene Einstellwerte	Funktionsbeschreibung
Spotlight-Modus (Spotlight Mode)	Live (Live)	<u>Eingabe</u>	Drücken Sie [ENTER], um zum Livebild zurückzukehren.
	Form (Shape)	<u>Ellipse</u> /Rechteck	
	Transparent (Transparency)	0~ <u>2</u> ~3	Benutzen Sie die linken und rechten Pfeiltasten, um die Transparenz der Kante im Scheinwerfermodus einzustellen.
	Schritt (Step)	Gross/ <u>Mittel</u> /Klein	Benutzen Sie die linken und rechten Pfeiltasten zur Auswahl der Stufe der Scheinwerferzone.
	V Grösse (V Size)	0 ~ <u>A</u> ~ Max	Benutzen Sie die linken und rechten Pfeiltasten zur Einstellung der Höhe der Scheinwerferzone.
	H Grösse (H Size)	0 ~ <u>A</u> ~ Max	Benutzen Sie die linken und rechten Pfeiltasten zur Einstellung der Breite der Scheinwerferzone.
	<u>Ende</u> (Exit)	<u>Eingabe</u>	Drücken Sie auf [ENTER], um Ihre Auswahl zu bestätigen und das Scheinwerfermodus Einstellungsmenü zu verlassen.

6.2.5 Startbildeinstell.

2. Ebene Hauptmenü	3. Ebene Untermenü	4. Ebene Einstellwerte	Funktionsbeschreibung
Startbildeinstell. (Splash Screen Setting)	Einschaltbild Einst. (Power On Image Setting)	<u>Standard</u> /Benutzer	Wählen Sie das [Default/Customer] Einschaltbild
	Einschaltlogo Anzeigezeit (Power On Logo Show Time)	4 ~ 30 Sek	Stellen Sie die Einschaltlogo Anzeigezeit ein
	Einschaltbild Auswahl (Power On Image Select)	<u>Eingabe</u>	Wählen Sie das Einschaltbild. Nur Bilder im JPEG Format werden unterstützt
	Ende (Exit)	<u>Eingabe</u>	Drücken Sie auf [ENTER], um Ihre Auswahl zu bestätigen und das Startbild Einstellungsfenster zu verlassen.

6.2.6 Kommentarwerkzeuges

Klicken Sie nach dem Anschluss der Maus mit der rechten oder linken Maustaste und halten Sie diese gedrückt, um die Werkzeuge zu starten.

<Hinweis> Wenn das Einstellungsmenü aktiviert ist, können die Werkzeuge nicht verwendet werden.

Symbol	Beschreibung
	Benutzerdefiniertes Werkzeug 1
	Benutzerdefiniertes Werkzeug 2
	Radierer
	Alles löschen
	Das Einstellungsmenü des Kommentarwerkzeugs öffnen
	Das Kommentarwerkzeug verlassen

6.2.7 Einstellungsmenü des Kommentarwerkzeugs

2. Ebene Hauptmenü	3. Ebene Untermenü	4. Ebene Einstellwerte	Funktionsbeschreibung
 1	Werkz.ausw. (Tools Select)	<u>Stift</u> /Linie/Kreis/echtecks	Ein Kommentarwerkzeug auswählen.
	Farbauswahl (Color Select)	<u>Rot</u> /Blau/Schwarz/Grün/Rosa/Weiß/Cyan/Gelb	Stiftfarbe auswählen
	Zeilenbreite (Line Width)	1~ <u>3</u> ~10	Linienbreite auswählen
 2	Werkz.ausw. (Tools Select)	<u>Stift</u> /Linie/Kreis/Rechteck	Ein Kommentarwerkzeug auswählen.
	Farbauswahl (Color Select)	Rot/ <u>Blau</u> /Schwarz/Grün/Rosa/Weiß/Cyan/Gelb	Stiftfarbe auswählen
	Zeilenbreite (Line Width)	1~ <u>3</u> ~10	Linienbreite auswählen
	Zeilenbreite (Line Width)	1~ <u>3</u> ~10	Linienbreite auswählen

Kapitel 7 Beschreibung der Hauptfunktionen

7.1 Ich möchte das Bild automatisch auf die optimalen Helligkeits- und Fokuswerte einstellen

Benutzen Sie die Fernbedienung oder das Bedienfeld:

1. Drücken Sie [AUTO TUNE] für die beste Helligkeits- und Fokusleistung.

7.2 Ich möchte die Bildquelle wechseln

Livebild ist die Standardbildquelle von VGA OUT (1) und HDMI OUT.

Drücken Sie [SOURCE]  auf der **Fernbedienung** oder dem

Bedienfeld, damit die PS751 zwischen den folgenden Bildquellen wechselt:

1. Livebilder (Standard).
2. VGA IN/HDMI IN.

7.3 Ich möchte die Bildquelle von VGA OUT 2 einstellen

Der Standard der Bildquelle basiert auf VGA OUT (1). Drücken Sie

[SOURCE 2]  auf dem **Bedienfeld**, damit die PS751 zwischen den folgenden Bildquellen wechselt:

1. VGA OUT (1).
2. VGA IN.

7.4 Ich möchte den Bildmodus wechseln

Benutzen Sie die Fernbedienung oder das Bedienfeld:

1. Drücken Sie auf [MENU], um das Einstellungsmenü zu aktivieren.
2. Drücken Sie [▲], [▼], [▶], oder [◀] zur Auswahl von [Image Mode].
3. Drücken Sie [▶] oder [◀] zur Auswahl von [Normal/Film/Slide/Microscope].
4. Drücken Sie zum Beenden auf [MENU].

7.5 Ich möchte Text schärfer und Fotos farbiger anzeigen lassen

7.5.1 Foto-/Textmodus Beschreibung

Der Standard [Photo/Text] Modus ist Foto (**Fotomodus**). Benutzen Sie die **Fernbedienung** oder das **Bedienfeld** zum Aufruf der Optionen im Einstellungsmenü, um die Einstellungen zu aktivieren.

- [Photo] (Standard): Zur Ansicht von Fotos oder Text mit Fotos mit farbigeren Fotos.
- [Text]: Zur Ansicht von Textdateien mit schärferem Text.

- [Gray]: Zur Ansicht von Schwarzweißfotos mit deutlicherer Graustufenunterscheidung.

7.5.2 Foto-/Textmodus einrichten

Um die Einstellungen zu ändern, verwenden Sie bitte die **Fernbedienung** oder das **Bedienfeld**:

1. Drücken Sie auf [MENU], um das Einstellungsmenü zu aktivieren.
2. Drücken Sie auf [▲], [▼], [▶], oder [◀] zur Auswahl von [Photo/Text].
(Lesen Sie [7.5.1 Foto-/Textmodus Beschreibung](#) zum Treffen der passenden Auswahl.)
3. Drücken Sie zum Aktivieren auf [ENTER].
4. Drücken Sie [▶] oder [◀] zur Auswahl von [Photo/Text/Gray].
5. Drücken Sie zum Beenden auf [MENU].

7.6 Ich möchte Bilder vergrößern/verkleinern

1. Drücken Sie zum Vergrößern von Bildern auf die Taste [ZOOM +] der **Fernbedienung** oder des **Bedienfelds**.
2. Drücken Sie zum Verkleinern von Bildern auf die Taste [ZOOM -] der **Fernbedienung** oder des **Bedienfelds**.

7.7 Ich möchte den Manueller Fokus benutzen

Benutzen Sie die Fernbedienung oder das Bedienfeld:

1. Drücken Sie auf [MENU], um das Einstellungsmenü zu aktivieren.
2. Drücken Sie [▲], [▼], [▶], oder [◀] zur Auswahl von [Manual Focus].
3. Drücken Sie zum Beenden auf [MENU].

7.8 Ich möchte die Helligkeit einstellen

Bei Benutzung der Fernebedienung oder des Bedienfelds:

1. Drücken Sie [BRT +] zum Aufhellen.
2. Drücken Sie [BRT -] zum Abdunkeln.

7.9 Ich möchte die Lampe an/ausschalten

Standardmäßig ist die Lampe **Arm-Lampe**. Bei Benutzung der **Fernbedienung** oder des **Bedienfeldes**:

1. Drücken Sie [LAMP] zum An/Aus schalten. (in der Reihenfolge Lampenarm/Hintergrundbeleuchtung/AUS)

7.10 Ich möchte Bilder einfrieren

1. Drücken Sie [FREEZE] auf der **Fernbedienung** oder dem **Bedienfeld**, um das aktuelle Bild auf Bildschirm einzufrieren. Drücken Sie erneut zum Fortsetzen.

7.11 Ich möchte das Bild drehen

Fernbedienung:

1. Drücken Sie auf die [ROTATE] Taste, um das Bild zu drehen. (Die Reihenfolge der Drehung ist: 0°/180°/Drehen/Spiegeln)

Bedienfeld:

1. Drücken Sie auf [MENU], um das Einstellungs Menü zu aktivieren.
2. Drücken Sie [▲], [▼], [▶], oder [◀] zur Auswahl von [Rotate].
3. Drücken Sie zum Aktivieren auf [ENTER].
4. Drücken Sie auf [▶] oder [◀], um die Drehmethode zu wechseln. (Die Reihenfolge des Wechsels ist: 0°/180°/Drehen/Spiegeln)
5. Drücken Sie zum Beenden auf [MENU].

7.12 Ich möchte Bilder erfassen

7.12.1 Fotos aufnehmen und speichern

1. Drücken Sie [CAPTURE/DEL] auf der **Fernbedienung** oder dem **Bedienfeld** zum Erfassen und Speichern von Bildern.
 - **Sie können keine Bilder erfassen, wenn der Capture Erfassungsmodus auf [Disable] gesetzt ist. Falls er auf [Continuous] gesetzt ist, können Sie Bilder dauerhaft erfassen. Drücken Sie [CAPTURE/DEL], um die dauerhafte Erfassung zu starten oder drücken Sie [CAPTURE/DEL] erneut zum Verlassen.**
 - **Um die Qualität erfasster Bilder zu ändern, lesen Sie bitte [7.12.2 Einstellen der Bildqualität erfasster Bilder](#).**
 - **Um die Einstellungen erfasster Bilder zu ändern, lesen Sie bitte [7.12.3 Einstellung von dauerhafter Aufnahme](#).**

7.12.2 Einstellen der Bildqualität erfasster Bilder

1. Drücken Sie auf die Taste [MENU] der **Fernbedienung** oder des **Bedienfelds**, um das Einstellungs Menü zu aktivieren.
2. Drücken Sie [▲], [▼], [▶], oder [◀] zur Auswahl von [Setting].

3. Drücken Sie zum Aktivieren auf [ENTER].
4. Drücken Sie [▶] oder [◀] für das [Capture] Menü.
5. Drücken Sie [▼] bis [Image Quality].
6. Drücken Sie [▶] oder [◀], um aus [High/Medium/Low] auszuwählen.
7. Drücken Sie zum Beenden auf [MENU].

7.12.3 Einstellung von dauerhafter Aufnahme

1. Drücken Sie auf die Taste [MENU] der **Fernbedienung** oder des **Bedienfelds**, um das Einstellungs Menü zu aktivieren.
2. Drücken Sie [▲], [▼], [▶], oder [◀] zur Auswahl von [Setting].
3. Drücken Sie zum Aktivieren auf [ENTER].
4. Drücken Sie [▶] oder [◀] für das [Capture] Menü.
5. Drücken Sie [▼] für [Capture Mode].
6. Drücken Sie [▶] oder [◀] zur Auswahl von [Time Lapse].
7. Drücken Sie [▼] bis [Capture Time]; Drücken Sie [▶] oder [◀] zur Einstellung der Erfassungszeit.
8. Drücken Sie [▼] bis [Capture Interval]; Drücken Sie [▶] oder [◀] zur Einstellung der Intervallzeit.
9. Drücken Sie zum Beenden auf [MENU].

7.13 Ich möchte Bilder aufnehmen

<Hinweis> Schließen Sie ein USB Laufwerk an die PS751 an, um mit der Aufnahme von Bildern zu beginnen.

7.13.1 Aufnahme von Videos

<Hinweis> Sie können möglicherweise keine Bilder erfassen oder aufnehmen, wenn der [Capture Image] Modus auf [Disable] gestellt ist.

Benutzen Sie die Fernbedienung oder das Bedienfeld:

1. Drücken Sie [RECORD] auf der **Fernbedienung**, um die Bildaufnahme zu starten.
2. Der Ton wird über das im Bedienfeld integrierte Mikrofon aufgenommen.
3. Drücken Sie erneut auf [RECORD], um die Aufnahme zu stoppen.

7.13.2 Einstellen der Bildqualität erfasster Bilder

1. Drücken Sie auf die Taste [MENU] der **Fernbedienung** oder des **Bedienfelds**, um das Einstellungs Menü zu aktivieren.

2. Drücken Sie [▲], [▼], [▶], oder [◀] zur Auswahl von [Setting].
3. Drücken Sie zum Aktivieren auf [ENTER].
4. Drücken Sie [▶] oder [◀] für das [Capture] Menü.
5. Drücken Sie [▼] bis [Image Quality].
6. Drücken Sie [▶] oder [◀], um aus [High/Medium/Low] auszuwählen.
7. Drücken Sie zum Beenden auf [MENU].

7.13.3 Aufnahmeeinstellung

1. Drücken Sie auf die Taste [MENU] der **Fernbedienung** oder des **Bedienfelds**, um das Einstellungs Menü zu aktivieren.
2. Drücken Sie [▲], [▼], [▶], oder [◀] zur Auswahl von [Setting].
3. Drücken Sie zum Aktivieren auf [ENTER].
4. Drücken Sie [▶] oder [◀] für das [Capture] Menü.
5. Drücken Sie [▼] für [Capture Mode].
6. Drücken Sie [▶] oder [◀] zur Auswahl von [Record].
7. Drücken Sie zum Beenden auf [MENU].

<Hinweis> Wenn der [Capture Image] Modus auf [Record] eingestellt ist, wird die Funktion von [Capture] auf dem Bedienfeld zu Bildaufnahme geändert.

7.13.4 Anzeige von Bildern

- Für das Abspielen von Videos lesen Sie bitte [7.14 Ich möchte erfasste/aufgenommene Bilder anzeigen](#).

7.14 Ich möchte erfasste/aufgenommene Bilder anzeigen

1. Drücken Sie [PLAYBACK] auf der **Fernbedienung** oder dem **Bedienfeld**, um die Miniaturbilder aller gespeicherten Dateien anzuzeigen.
2. Drücken Sie [▲], [▼], [▶], oder [◀], um das Miniaturbild auszuwählen, das Sie wiedergeben möchten.
3. Drücken Sie zur Wiedergabe auf [ENTER].
4. Wenn das Video wiedergegeben wird, drücken Sie auf [FREEZE], um das Video anzuhalten/wiedertzugeben oder uf [ENTER], um die Wiedergabe zu stoppen.
5. Drücken Sie auf [▶] oder [◀] zur Auswahl der nächsten oder vorherigen Audio/Videodatei.
6. Drücken Sie [▲] oder [▼], um die Lautstärke des Videos einzustellen.
7. Drücken Sie zum Beenden auf [MENU].

<Hinweis> Ein externer Lautsprecher muss an AUDIO OUT angeschlossen werden, wenn Sie VGA OUT verwenden.

7.15 Ich möchte die erfassten/aufgenommenen Bilder speichern

Benutzen Sie die Fernbedienung oder das Bedienfeld:

1. Drücken Sie auf [PLAYBACK], um die Miniaturbilder aller gespeicherten Dateien anzuzeigen.
2. Drücken Sie [▲], [▼], [▶], oder [◀], um die Datei auszuwählen, die Sie löschen möchten.
3. Drücken Sie auf [CAPTURE/DEL], um ein [Delete File] Fenster anzuzeigen.
4. Drücken Sie [▶] oder [◀] zur Auswahl von [Yes].
5. Drücken Sie [ENTER], um die gewählte Datei zu löschen.
6. Drücken Sie zum Beenden auf [MENU].

7.16 Ich möchte die Lautstärke einstellen

<Hinweis> Die Lautstärkesteuerung steuert nur den Audioausgang externer Geräte.

Einstellen der Videolautstärke.

1. Drücken Sie im WIEDERGABE Modus auf [▲] oder [▼], um die Lautstärke des Videos einzustellen.

7.17 Ich möchte die gespeicherten Bilder automatisch löschen lassen, wenn das Gerät ausgeschaltet wird (Auto Erase)

Benutzen Sie die Fernbedienung oder das Bedienfeld:

1. Drücken Sie auf [MENU], um das Einstellungsmenü zu aktivieren.
2. Drücken Sie [▲], [▼], [▶], oder [◀] zur Auswahl von [Setting].
3. Drücken Sie zum Aktivieren auf [ENTER].
4. Drücken Sie [▶] oder [◀] für das [Advanced] Menü.
5. Drücken Sie [▲] oder [▼] für [Auto Erase].
6. Drücken Sie [▶] oder [◀] zur Auswahl von [On].
7. Drücken Sie zum Beenden auf [MENU].

7.18 Ich möchte einen Teil des Livebildes vergrößern (PAN)

Benutzen Sie die Fernbedienung:

1. Drücken Sie [PAN], um den Teilvergrößerungsmodus zu aktivieren.
2. Drücken Sie [▲], [▼], [▶], oder [◀], um die vergrößerten Bildteile zu bewegen und anzusehen.
3. Drücken Sie [MENU], um den Teilvergrößerungsmodus zu verlassen.

Benutzen Sie die **Bedienfeld**:

1. Drücken Sie auf [MENU], um das Einstellungsmenü zu aktivieren.
2. Drücken Sie [▲], [▼], [▶], oder [◀] zur Auswahl von [PAN].
3. Drücken Sie zur Ausführung auf [ENTER].
4. Drücken Sie [▲], [▼], [◀], oder [▶], um die vergrößerten Bildteile zu bewegen und anzusehen.
5. Drücken Sie [MENU], um den Teilvergrößerungsmodus zu verlassen.

7.19 Ich möchte die Maskier- und Scheinwerferfunktion verwenden

7.19.1 Ich möchte den Maskier- und Scheinwerfermodus verwenden

Benutzen Sie die **Fernbedienung**:

1. Drücken Sie auf [MASK], um das Maskier-/Scheinwerfermodus Menü aufzurufen. Drücken Sie auf [◀] oder [▶], um den Modus auszuwählen.
2. Drücken Sie auf [ENTER], um den Maskier- oder Scheinwerfermodus aufzurufen.
3. Drücken Sie auf [▲], [▼], [▶], oder [◀], um die Zonenposition zu verschieben.
4. Drücken Sie erneut auf [MASK], um zum Livebild zurückzukehren.

Benutzen Sie die Bedienfeld:

1. Drücken Sie auf [MENU], um das Einstellungsmenü zu aktivieren.
2. Drücken Sie auf [▶] oder [◀] zur Auswahl von [Mask]. Drücken Sie auf [ENTER] zur Aktivierung des Maskenmodus oder wählen Sie [Spotlight] und drücken Sie auf [ENTER], um den Scheinwerfermodus zu aktivieren.
3. Drücken Sie auf [▲], [▼], [◀], oder [▶], um die Zonenposition zu verschieben.
4. Drücken Sie auf [MENU], um das OSD-Menü zu aktivieren.
5. Drücken Sie [▲] oder [▼] zur Auswahl von [Live Image].
6. Drücken Sie [ENTER], um zum Livebild zurückzukehren.

7.19.2 Ich möchte die Größe der Maske einstellen

Im Mask Modus unter Verwendung **der Fernbedienung oder das Bedienfeld**:

1. Drücken Sie auf [MENU], um das OSD-Menü zu aktivieren.

2. Drücken Sie auf [▲] oder [▼] zur Auswahl des zu modifizierendem Menüpunktes [Transparency/Step/V Size/H Size]. (**Für Einzelheiten lesen Sie bitte [6.2 Einstellungsmenü.](#)**)
3. Drücken Sie [◀] oder [▶], um die Änderung vorzunehmen.
4. Drücken Sie auf [MENU], um das Bild OSD-Menü zu verlassen und zum Maskiermodus zurückzukehren.

7.19.3 Ich möchte die Scheinwerferfunktion einstellen

Im Spotlight-Modus unter Verwendung **der Fernebedienung oder des Bedienfelds**:

1. Drücken Sie auf [MENU], um das OSD-Menü zu aktivieren.
2. Drücken Sie auf [▲] oder [▼] zur Auswahl des zu modifizierendem Menüpunktes [Shape/Transparency/Step/V Size/H Size]. (**Für Einzelheiten lesen Sie bitte [6.2 Einstellungsmenü.](#)**)
3. Drücken Sie [◀] oder [▶], um die Änderung vorzunehmen.
4. Drücken Sie auf [MENU], um das Bild OSD-Menü zu verlassen und zum Spotligh-Modus zurückzukehren.

7.20 Ich möchte die Diaschau abspielen (Diaschau)

7.20.1 Einstellung der Verzögerungsdauer

1. Drücken Sie auf die Taste [MENU] der **Fernebedienung** oder des **Bedienfelds**, um das Einstellungsmenü zu aktivieren.
2. Drücken Sie [▲], [▼], [▶], oder [◀] zur Auswahl von [Setting].
3. Drücken Sie zum Aktivieren auf [ENTER].
4. Drücken Sie [▶] oder [◀] zur Auswahl von [Storage].
5. Drücken Sie [▼] bis [Delay].
6. Drücken Sie [▶] oder [◀], um die Verzögerungszeit zwischen [0.5 sec/1 sec/3 sec/5 sec/10 sec/Manual] auszuwählen.
7. Drücken Sie zum Beenden auf [MENU].

7.20.2 Wiedergabe/Anhalten/Stoppen der Diaschau

<Hinweis> **Obergrenze: Die maximale Größe eines Einzelfotos ist 7 MB.**

Bei Benutzung der Fernebedienung oder des Bedienfelds

1. Drücken Sie auf [MENU], um das Einstellungsmenü zu aktivieren.
2. Drücken Sie [▲], [▼], [▶], oder [◀] zur Auswahl von [Slide Show].
3. Drücken Sie zur Wiedergabe auf [ENTER].
4. Drücken Sie für Pause/Wiedergabe erneut auf [ENTER].
5. Drücken Sie zum Beenden auf [MENU].

7.21 Ich möchte Bilder vergleichen (Livebilder mit gespeicherten Bilddateien vergleichen (PIP))

Diese Funktion wird ein Livebild mit einem gespeicherten Bild vergleichen.

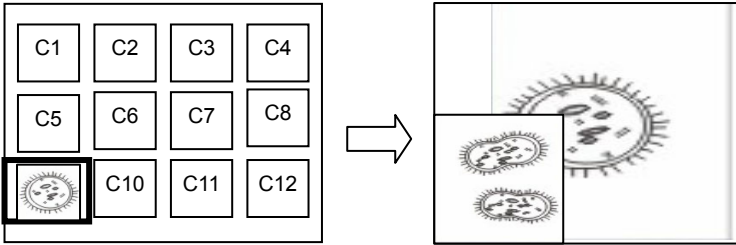

Livebild Gespeichertes Bild

Fernbedienung:

1. Drücken Sie auf [Playback], um die Wiedergabe von Miniaturbildern zu aktivieren.
2. Drücken Sie [▲], [▼], [◀], oder [▶], um die Datei auszuwählen, die verglichen werden soll.
3. Drücken Sie auf [PIP], um den Bildvergleich auszuführen.
4. Drücken Sie auf [▲], [▼], [◀], oder [▶], um das Livebild zu verschieben.
5. Wiederholen Sie Schritte 1 - 3, um andere Bilddateien zu ändern.
6. Drücken Sie zum Beenden auf [MENU].

Bedienfeld:

1. Drücken Sie auf [MENU], um das Einstellungs Menü zu aktivieren.
2. Drücken Sie [▲], [▼], [▶], oder [◀] zur Auswahl von [PIP].
3. Drücken Sie auf [ENTER], um den Bildvergleich zu aktivieren.
4. Drücken Sie auf [▲], [▼], [◀], oder [▶], um das Livebild zu verschieben.
5. Drücken Sie zum Beenden auf [MENU].

7.22 Ich möchte das Bildrauschen reduzieren (Projektortyp)

1. Mit dieser Funktion kann die Dokumentenkamera Bildrauschen automatisch verringern. Das Rauschen ist besonders deutlich, wenn die Dokumentenkamera an einen DLP Projektor angeschlossen ist. Sie können den DLP Projektor darauf einstellen, dass die Bildqualität verbessert wird.
2. Falls es zu besonderem Rauschen kommt, wenn VGA OUT angeschlossen ist, stellen Sie bitte die DLP Option ein, um die Bildqualität zu verbessern.

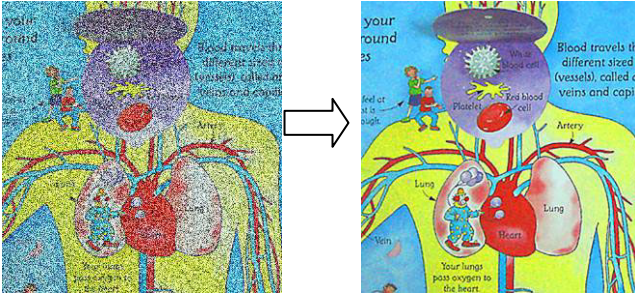

- 2.1. Drücken Sie auf die Taste [MENU] der **Fernbedienung** oder des **Bedienfelds**, um das Einstellungsmenü zu aktivieren.
- 2.2. Drücken Sie [▲], [▼], [▶], oder [◀] zur Auswahl von [Setting].
- 2.3. Drücken Sie zum Aktivieren auf [ENTER].
- 2.4. Drücken Sie [▶] oder [◀] zur Auswahl von [Control].
- 2.5. Drücken Sie [▼] für [Projector Type].
- 2.6. Drücken Sie [▶] oder [◀] zur Auswahl von [LCD/DLP].
- 2.7. Drücken Sie zum Beenden auf [MENU].

7.23 Ich möchte das Einschaltbild ändern

<Hinweis> Das Einschaltbild muss kleiner als 5 MB sein und im JPEG Format vorliegen.

1. Drücken Sie auf die Taste [MENU] der **Fernbedienung** oder des **Bedienfelds**, um das Einstellungsmenü zu aktivieren.
2. Drücken Sie [▲], [▼], [▶], oder [◀] zur Auswahl von [Setting].
3. Drücken Sie zum Aktivieren auf [ENTER].
4. Drücken Sie [▶] oder [◀] zur Auswahl des [Advanced] Menüs.
5. Drücken Sie [▼] zur [Power On Image Setting].
6. Drücken Sie zum Aktivieren auf [ENTER].
7. Drücken Sie auf [▲] oder [▼] zur Auswahl von [Power On Image Setting] und drücken Sie auf [▶] oder [◀] zur Auswahl von [Default/Custom].
8. Drücken Sie auf [▲] oder [▼] zur Auswahl von [Power On Logo Show time] und drücken Sie auf [▶] oder [◀] zur Einstellung der Zeit.
9. Gehen Sie zu Schritt 11, wenn Sie [Default] in Schritt 7 ausgewählt haben.
10. Drücken Sie auf [▲] oder [▼] bis [Power On Image Select] und drücken Sie auf [ENTER] zum Lesen der ausgewählten Datei.

11. Drücken Sie auf [▼] bis [Exit] und drücken Sie zum Verlassen auf [ENTER].

7.24 Ich möchte eine USB Disk verwenden

1. Schließen Sie die USB Disk und ein [Copy To USB Disk] Dialogfenster wird erscheinen, in dem Sie gefragt werden, ob Sie Dateien vom PS751 auf die USB Disk kopieren möchten.
 - Drücken Sie auf der **Fernbedienung** oder dem **Bedienfeld** auf [▶] oder [◀], um eine Option auszuwählen.



7.25 Ich möchte die Fabrikeinstellungen wiederherstellen (Werkseinstellung)

7.25.1 Verwendung des OSD-Menüs

1. Drücken Sie auf die Taste [MENU] der **Fernbedienung** oder des **Bedienfelds**, um das Einstellungsmenü zu aktivieren.
2. Drücken Sie [▲], [▼], [▶], oder [◀] zur Auswahl von [Setting].
3. Drücken Sie zum Aktivieren auf [ENTER].
4. Drücken Sie [▶] oder [◀] zur Auswahl des [Advanced] Menüs.
5. Drücken Sie [▼] zur Auswahl von [Factory Reset].
6. Drücken Sie [▶] oder [◀] zur Auswahl von [Yes].
7. Drücken Sie zur Ausführung auf [ENTER].

7.25.2 Benutzung der Tastenkombination

1. Verwenden Sie das **Bedienfeld** und drücken Sie gleichzeitig auf [ENTER] + [MENU], um den Ausgangswert wiederherzustellen.
<Hinweis> Entfernen Sie alle VGA-IN Geräte vor der Verwendung der Gehäusetasten.

7.26 Computerfunktionen

Stellen Sie sicher, dass das USB Kabel angeschlossen und die Treiber installiert sind, bevor die Computerfunktionen verwenden. Siehe [Kapitel 4 Installation und Anschlüsse](#) in diesem Benutzerhandbuch.

7.26.1 Ich möchte ein Foto in MS-Paint einfügen

1. Klicken Sie wie unten links abgebildet auf [File/From Scanner or Camera] in MS-Paint.

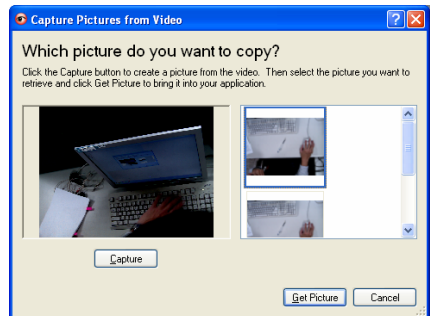
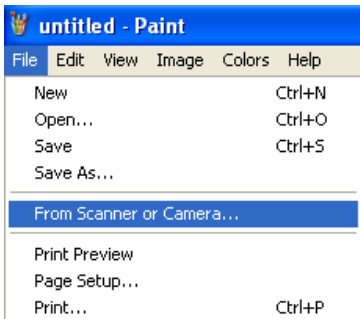

2. Klicken Sie auf [Capture], um die Live-Bilder wie oben rechts abgebildet anzuzeigen.
3. Klicken Sie auf die Bilder wie auf der rechten Seite oben rechts abgebildet.
4. Klicken Sie auf [Get Picture]. Ein Foto des Livebildes wird erfasst werden.

<Hinweis> Nur für Windows XP Betriebssysteme.

7.26.2 Ich möchte Fotos in Photoshop einfügen.

1. Klicken Sie in **Photoshop** auf [File/Read-in/WIA-USB Video Device]

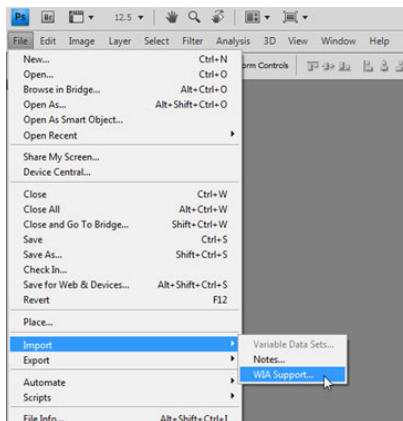

2. Klicken Sie auf [Capture] und auf das Bild wie auf der rechten Seite der unten stehenden Abbildung gezeigt. Klicken Sie anschließend auf [Get Picture].

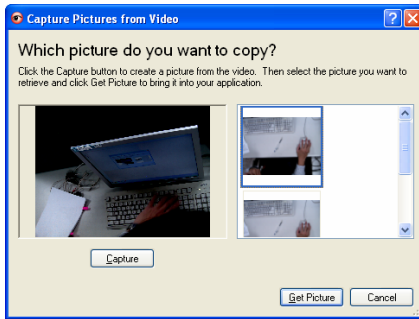

Kapitel 8 Anschluss an ein Mikroskop

- 1 Bringen Sie das **Mikroskopadapter-Zubehör** an einem Mikroskop an
<Hinweis> Bitte wählen Sie einen passenden **Mikroskopadapter**.
Mikroskopadapter-Zubehör ist erhältlich für Okulare mit \varnothing 28 mm, \varnothing 31 mm, \varnothing 33 mm und \varnothing 34 mm.
- 2 Verbinden Sie die Linse der PS751 mit dem **Mikroskopadapter**

Für Okulare von \varnothing 33 mm und \varnothing 34 mm passt nur ein **Mikroskopadapter** (mit dem größten Durchmesser).

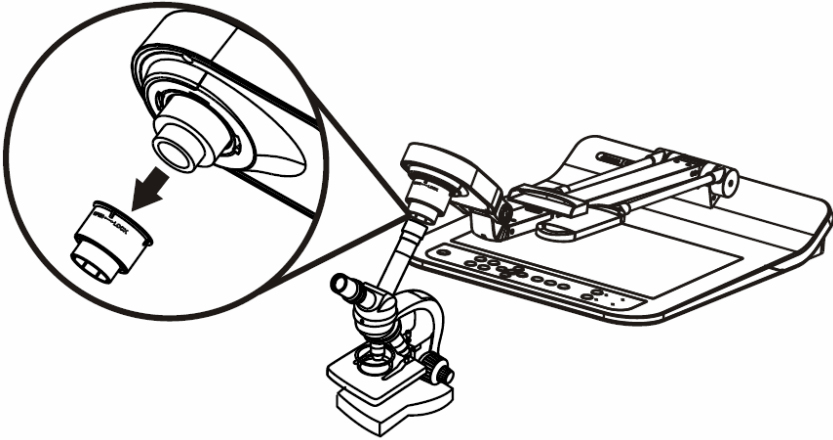

Für Okulare von \varnothing 28 mm oder \varnothing 31 mm wählen Sie bitte den **Mikroskopadapter** mit dem größten Durchmesser zusammen mit einem anderen passenden **Mikroskopadapter**.

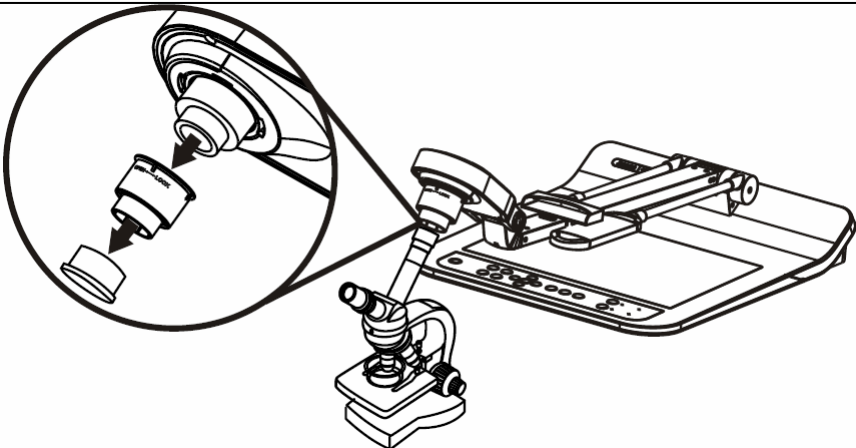

3 Wählen Sie den **[Mikroskop]** Modus

3.1. Bei Benutzung der **Fernebedienung** oder des **Bedienfelds**

3.1.1. Drücken Sie auf [MENU], um das Einstellungsmenü aufzurufen.

3.1.2. Drücken Sie [▲], [▼], [▶], oder [◀] zur Auswahl von [Image Mode].

3.1.3. Drücken Sie [▶] oder [◀] zur Auswahl von [Microscope].

3.1.4. Drücken Sie zum Beenden auf [MENU].

4 Falls das Bild unscharf ist

4.1. Bitte stellen Sie den Fokus des Mikroskops ein

4.2. Drücken Sie auf [AUTO TUNE] auf dem **Bedienfeld**, um den Autofokus zu aktivieren

5 Digitaler zoom

5.1. Bei Benutzung der **Fernebedienung** oder des **Bedienfelds**

5.1.1. Drücken Sie auf [MENU], um das Einstellungsmenü aufzurufen.

5.1.2. Drücken Sie [▶] oder [◀] zur Auswahl von [Control].

5.1.3. Drücken Sie [▼] zur Auswahl von [Digital Zoom].

5.1.4. Drücken Sie [▶] oder [◀] zur Auswahl von [On].

5.1.5. Drücken Sie [ZOOM +]/[ZOOM -].

<Hinweis> Nach der Nutzung des Mikroskops bitte wieder in den normalen Modus zurückstellen. Ansonsten kann die Vergrößern/Verkleinern Funktion nicht verwendet werden.

1. Drücken Sie auf die Taste [MENU] der **Fernebedienung** oder des **Bedienfelds**, um das Einstellungsmenü aufzurufen.

2. Drücken Sie [▲], [▼], [▶], oder [◀] zur Auswahl von [Image Mode].

3. Drücken Sie [▶] oder [◀] zur Auswahl von [Normal].

4. Drücken Sie zum Beenden auf [MENU].

Kapitel 9 Zusammenklappen des Geräts

1. Bringen Sie die Fernbedienung am Steckplatz des Geräts an.
2. Klappen Sie den Kamerakopf in Richtung des Arms.
3. Drehen Sie die beiden Lampenarme und den Arm nach unten und bringen Sie sie parallel zur Plattform.
4. Klappen das Gerät abschließend wie auf der folgenden Abbildung zusammen.

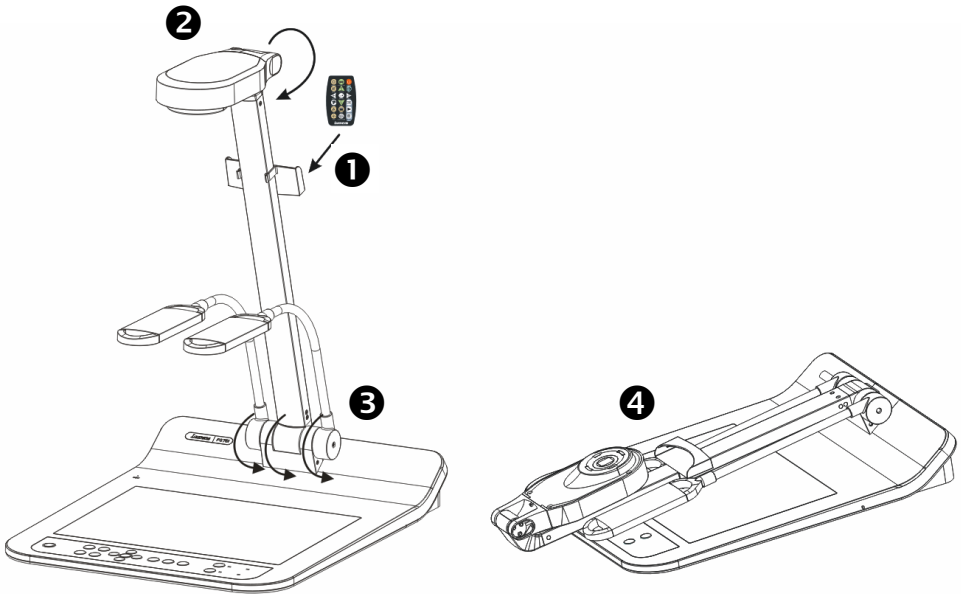

Kapitel 10 DIP schalter einstellungen

<Hinweis> Sie sollten das Stromkabel abtrennen und wieder anschließen und PS751 anschließend neu starten, damit alle DIP Schaltereinstellungen in Kraft treten.

10.1 Anschluss an einen Projektor oder Monitor

10.1.1 XGA 60 Hz Ausgang (Standardwerte) XGA 50 Hz Ausgang

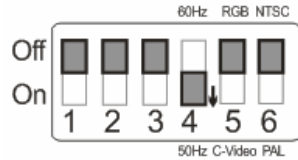
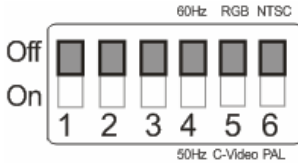

10.1.2 SXGA 60 Hz Ausgang

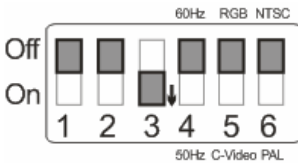

SXGA 50 Hz Ausgang

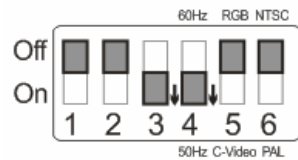

10.1.3 WXGA 60 Hz Ausgang

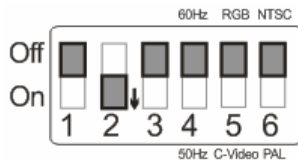

WXGA 50 Hz Ausgang

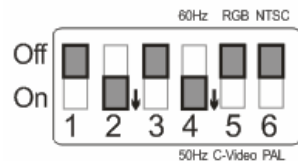

10.1.4 1080P 60 Hz Ausgang

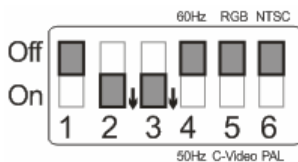

1080P 50 Hz Ausgang

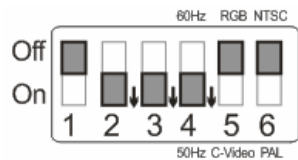

10.2 Anschluss an einen Fernseher/DVD-Player

10.2.1 NTSC: USA, Taiwan, Panama, Philippinen, Kanada, Chile, Japan, Korea und Mexiko.

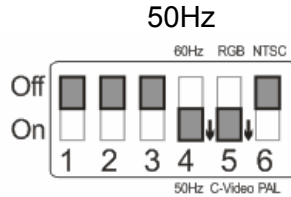
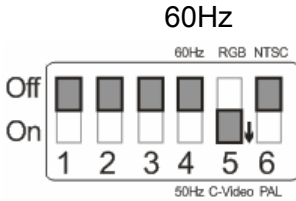

10.2.2 PAL: Alle oben nicht aufgeführten Länder/Regionen.

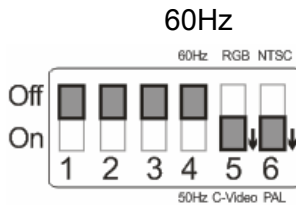

<Hinweis> Sobald C-VIDEO eingeschaltet ist, wird VGA nicht unterstützt.

Kapitel 11 Fehlerbehebung

Dieses Kapitel beschreibt Probleme, die während der Benutzung der PS751 auftreten können. Falls Sie Fragen haben, lesen Sie bitte die entsprechenden Kapitel und folgen Sie allen vorgeschlagenen Lösungen. Falls das Problem weiterhin besteht, kontaktieren Sie bitte unsere Händler oder unser Servicezentrum.

Nr.	Probleme	Lösung
1	Gerät startet nicht	Stellen Sie sicher, dass Sie das Stromkabel angeschlossen haben.
2	Die PS751 zeigt kein Bild	<ol style="list-style-type: none">1. Prüfen Sie die Stromzufuhr.2. Prüfen Sie alle Kabelverbindungen. Siehe Kapitel 4 Installation und Anschlüsse in diesem Handbuch.3. Prüfen Sie die [Source], lesen Sie 7.2 Ich möchte die Bildquelle wechseln unter Kapitel 7 Beschreibung der Hauptfunktionen.4. Überprüfen Sie die Einstellungen für die Projektorquelle. Bitte lesen Sie das Handbuch des Projektors.5. Prüfen Sie, ob der DIP Schalter richtig eingestellt ist. Siehe Kapitel 10 DIP schalter einstellungen für entsprechende Einstellungen.
3	Das Bild kann nicht scharf gestellt werden	Wahrscheinlich ist das Dokument zu nah. Drücken Sie [ZOOM -] auf der Fernbedienung oder dem Bedienfeld . Oder vergrößern Sie den Abstand zwischen Dokument und Objektiv. Drücken Sie anschließend auf [AUTO TUNE], um den Autofokus zu aktivieren.
4	Das Bild ist unvollständig	Prüfen Sie die Auto Image Einstellung Ihres Projektors. Bitte lesen Sie dazu das Benutzerhandbuch des Projektors oder prüfen Sie die DIP SCHALTER Einstellung.
5	Die Lumens Document Camera, Podium View™ und andere Anwendungen können nicht gleichzeitig verwendet werden	Die Lumens Document Camera, Podium View™ oder andere Anwendungen können nicht gleichzeitig verwendet werden. Nur eine Anwendung kann auf einmal ausgeführt werden. Bitte schließen Sie die zurzeit laufenden Anwendungen und starten Sie dann das gewünschte Programm.
6	Wenn die PS751 eingeschaltet	Bitte stellen Sie sicher, dass der Lampenarm auf [Off] gestellt ist Zum Ein-oder Ausschalten des Lampenarms

	wird, leuchtet die Hilfslampe nicht	lesen Sie bitte im 7.9 Ich möchte die Lampe an/ausschalten unter Kapitel 7 Beschreibung der Hauptfunktionen.
7	PS751 speichert keine Bilder oder reagiert nicht	<ol style="list-style-type: none"> 1. Prüfen Sie, ob die gespeicherten Daten die Maximalgröße des USB-Gerätes (Priorität) oder internen Speichers überschritten haben. 2. Prüfen Sie bitte, ob die Erfassungsfunktion auf den Dauermodus oder ob die Erfassungszeit zu lang eingestellt ist. Die entsprechenden Einstellungen finden Sie unter 7.12 Ich möchte Bilder erfassen unter Kapitel 7 Beschreibung der Hauptfunktionen.
8	Die von der PS751 ausgegebenen Bilder sind zu hell, dunkel oder unscharf.	Drücken Sie auf [AUTO TUNE], um das Bild automatisch für optimale Helligkeits- und Fokuswerte einzustellen.
9	Kann keine Bilder aufnehmen	<ol style="list-style-type: none"> 1. Prüfen Sie, ob die gespeicherten Daten die maximale Größe des USB Gerätes erreicht haben. 2. Die Aufnahmefunktion wird im internen Speicher nicht unterstützt. Bitte stellen Sie sicher, dass für die Bildaufnahme ein USB-Laufwerk angeschlossen ist.
10	Die Beschreibungen im Handbuch können nicht am Gerät angewendet werden	<p>Aufgrund von Funktionserweiterungen könnten einige Schritte dieser Anleitung nicht auf das Gerät zutreffen. Überprüfen Sie, ob die Firmware Version des Gerätes noch aktuell ist.</p> <ol style="list-style-type: none"> 1 Bitte rufen Sie die offizielle Lumens Webseite auf, um zu überprüfen, ob eine neue Version zur Aktualisierung bereitsteht. www.Mylumens.com/goto.htm 2 Die Schritte für die Überprüfung der FW-Version sind wie folgt: <ol style="list-style-type: none"> 2.1 Drücken Sie auf die Taste [MENU] der Fernbedienung oder des Bedienfelds, um das Einstellungsmenü zu aktivieren. 2.2 Drücken Sie [▲], [▼], [▶], oder [◀] zur Auswahl von [Setting]. 2.3 Drücken Sie zum Aktivieren auf [ENTER]. 2.4 Drücken Sie [▶] oder [◀] zur Auswahl des [Advanced] Menüs. 2.5 Zeigen Sie die [Firmware Version] an. Wenn Sie sich nicht sicher sind, ob es die aktuellste Version ist, wenden Sie sich bitte an Ihren Händler. http://www.Mylumens.com/en/Request_form.php

11	Entsperren eines gesperrten Gerätes	<ol style="list-style-type: none"> 1. Drücken Sie auf die Taste [MENU] der Fernbedienung oder des Bedienfelds, um das Einstellungsmenü zu aktivieren. 2. Drücken Sie [▲], [▼], [▶], oder [◀] zur Auswahl von [Setting]. 3. Drücken Sie zum Aktivieren auf [ENTER]. 4. Drücken Sie [▶] oder [◀] zur Auswahl des [Advanced] Menüs. 5. Drücken Sie [▼] für [Lock Down]. 6. Drücken Sie [▶] oder [◀] zur Auswahl von [Off] und Deaktivieren der Kennwort Einstellungsfunktion.
12	Stellen Sie nach der Nutzung eines USB-Kabels für die Verbindung mit einem Computer VGA OUT (1) auf VGA IN. VGA IN/HDMI IN Bildausgabe ist nicht über USB verfügbar	Nach der Nutzung eines USB-Kabels für die Verbindung mit einem Computer ist nur die Ausgabe von Live-Bildern möglich.
13	Das Ausgangsbild ist unscharf mit leichten Wellen.	Siehe Anhang 1 im Handbuch, um die anwendbare Stromspannung zu überprüfen, und setzen Sie sie gemäß der Anweisungen unter Kapitel 10 DIP schalter einstellungen zurück.

Anhang 1

Stromfrequenz für jedes Land der Erde

Region oder Land	Frequenz	Region oder Land	Frequenz	Region oder Land	Frequenz
Englisch		Englisch		Englisch	
Afghanistan	50	China	50	Guam	60
Algeria	50	Colombia	60	Grenada	50
Angola	50	Congo	50	Guatemala	60
Antiqua	50	Costa Rica	60	Guinea	50
Argentina	50	Cuba	60	Gayana	50
Australia	50	Cyprus	50	Haiti	60
Austria	50	Czechoslov-akia	50	Hawaii	60
Azores	50	Dahomey	50	Honduras	60
Bahamas	60	Den mark	50	Hong Kong	50
Bahrain	60	Dominican	60	Hungary	50
Bangladesh	50	Dubai	50	Ice land	50
Babados	50	Ecuador	60	India	50
Belgium	50	Egypt	50	Indonesin	50
Bermuda	60	El Salvador	60	Iran	50
Bolivia	50	Equatorial Guinea	50	Iraq	50
Botswana	50	Ethiopia	50	Ireland	50
Brazil	50 60	Faeroe Island	50	Isle of Man	50
Bulgaria	50	Fiji	50	Israel	50
Burma	50	Finland	50	Italy	50
Burundi	50	France	50	Ivory Coast	50
Cambodia	50	French Guiana	50	Jamaica	50
Cameroon	50	Gabon	50	Japan	50 60
Canada	60	Gambia	50	Jordan	50
CanaryIsland-d	50	Germany	50	Kenya	50
Central Africa Rep.	50	Ghana	50	Korea	60
Ceylon	50	Gibraltar	50	Kuwait	50
Chad	50	Great Britain	50	Lebanon	50
Channel Island	50	Greece	50	Lesotho	50
Chile	50	Greenland	50	Liberia	60
Libya	50	Oman	50	Syria	50
Luxembourg	50	Pakistan	50	Tahiti	60
Macao	50	Panama	60	R.O.C. Taiwan	60
Madeiral	50	Paraguay	50	Tanzania	50
Majokca Island	50	Peru	60	Thailand	50
Malagasy	50	Philippines	60	Togo Rep.of	50
Malawi	50	Poland	50	Tonga	50
Malaysia	50	Portugal	"	Trinidad	60

Region oder Land	Frequenz	Region oder Land	Frequenz	Region oder Land	Frequenz
Englisch		Englisch		Englisch	
Mali Rep.	50	Puerto Rico	60	Tobago	60
Malta	50	Qatar	50	Tunisia	50
Martinique	50	Rhodesia	50	Turkey	50
Mauritania	50	Romania	50	Uganda	50
Mauritius	50	Rwanda	50	USA.	60
Mexico	60	Saudi Arabia	50 60	USSR	50
Monaco	50	Scotland	50	United Kingdom	50
Montserrat	60	Senegal	50	Upper Volta	50
Morocco	50	Sierra Leone	50	Uruguay	50
Mozambique	50	Singapore	50	Venezuela	60
Nepal	50	Somalia	50	Viet-Nam	50
Netherlands	50	South Africa Rep.	50	Virgin Island	60
New Caledonia	50	Spain	50	Western Samoa	50
New Zealand	50	Sri Lanka	50	Yeman(Aden)	50
Nicaragua	60	Sudan	50	Yemen(Arab)	50
Niger	50	Surinam	60	Yugoslavia	50
Nigeria	50	Swaziland	50	Zaire Rep. of	50
Norway	50	Sweden	50	Zambia	50
Okinawa	60	Switzerland	50		